

STRUKTUR ORGANISASI PT. RADIO ATTAHIRIYAH (GEN FM)

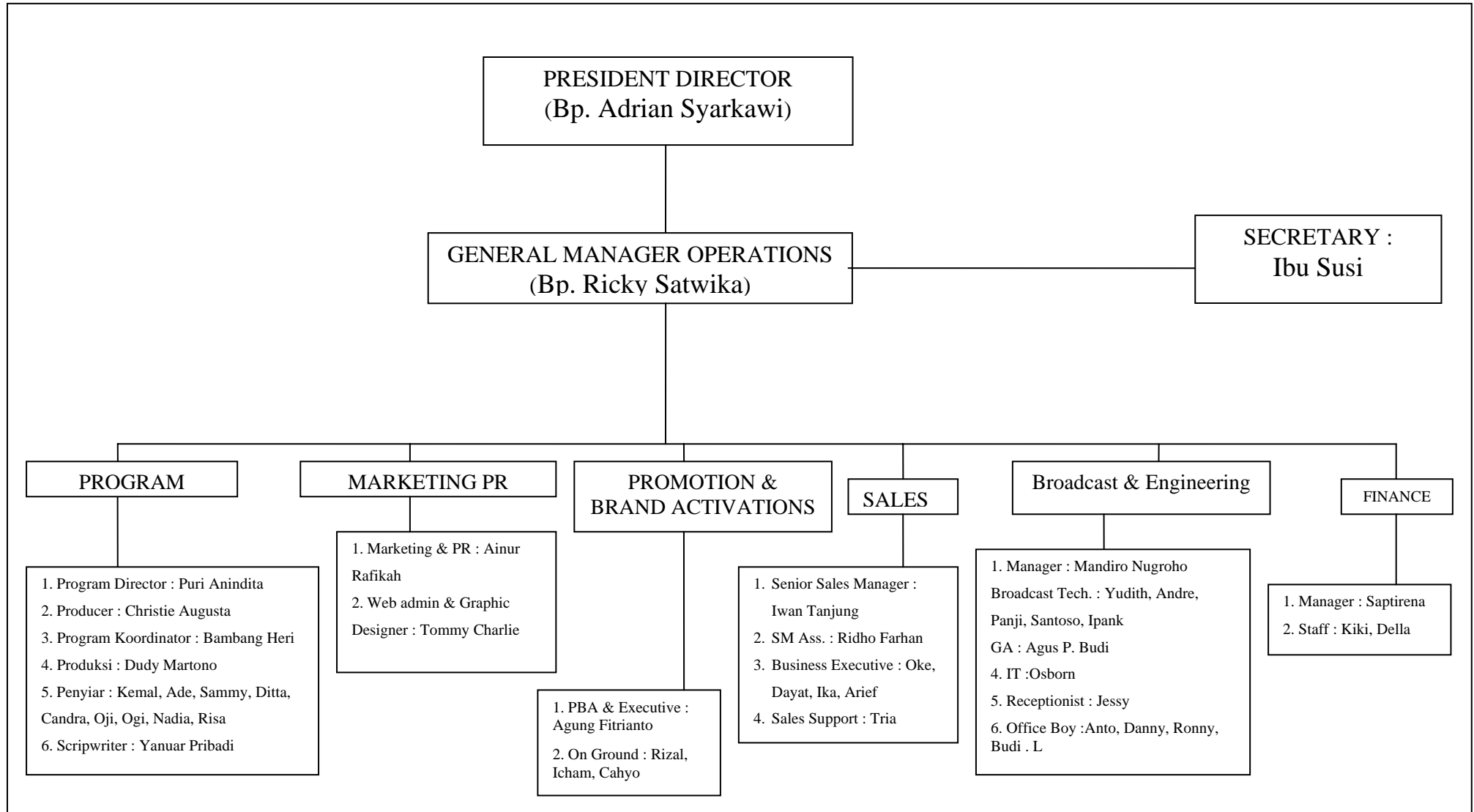

JADWAL KEGIATAN SELAMA PKL DI RADIO 98,7 Gen FM

NO	TANGGAL	URAIAN
1	12 Januari 2009	Perkenalan Karyawan dan Staff di Radio Gen FM
2	13 Januari 2009	Perkenalan Crew di studio siaran Gen FM.
3	14 Januari 2009	Memperhatikan tata cara seorang penyiar di studio Radio Gen
4	15 Januari 2009	Memperhatikan cara produksi siaran program acara di studio siaran Gen FM.
5	16 Januari 2009	Memperhatikan cara kerja peralatan studio siaran on-air dan off air
6	19 Januari 2009	Mencoba ikut siaran dengan penyiar dan mencatat segala persoalan dari penelpon pertama.
7	20 Januari 2009	Membantu memberikan saran yang akan dibahas dari penelpon kepada penyiar.
8	21 Januari 2009	Belajar cara membuat spot iklan radio.
9	22 Januari 2009	Belajar mengedit hasil rekaman siaran di studio Gen FM.
10	23 Januari 2009	Masuk ke ruang pemancar radio.
11	26 Januari 2009	Memperhatikan cara kerja satelit Pemancar radio Gen FM.
12	27 Januari 2009	Memasukkan data base sobat gen yang telah mendaftar menjadi anggota
13	28 Januari 2009	Ikut acara Pestanya Generasi Musik Terkini di La Piazza Kelapa Gading.
14	29 Januari 2009	Bikin undangan Ulang Tahun Jak FM untuk relasi kerja.

15	30 Januari 2009	Menghadiri perayaan Ulang Tahun Jak FM di Hotel Crown Plaza.
16	02 Februari 2009	Memasukkan data base sobat gen yang telah mendaftar menjadi anggota.
17	03 Februari 2009	Ikut team On-Ground (team promosi luar) untuk membagi-bagikan hadiah dengan mengikuti kuis dari Gen FM.
18	04 Februari 2009	Memasukkan data base sobat gen yang telah mendaftar menjadi anggota
19	05 Februari 2009	Membagi-bagikan hadiah dengan syarat mengikuti kuis di tempat jajanan malam di Blok S, Jakarta Selatan
20	06 Februari 2009	Memasukkan data base sobat gen yang telah mendaftar menjadi anggota
21	09 Februari 2009	Mengurutkan data base sobat gen FM.
22	10 Februari 2009	Mempromosikan Radio Gen FM lewat event-event tertentu.
23	11 Februari 2009	Memasukkan data base sobat gen yang telah mendaftar menjadi anggota
24	12 Februari 2009	Ikut menjadi sponsor promosi Radio Gen FM acara di Summarecon Serpong.
25	13 Februari 2009	Mengerjakan dokumen dari sekolah atau Lembaga untuk menjadi sponsor yang sekaligus mempromosikan stasiun radio Gen FM.

26	16 Februari 2009	Memasukkan data base sobat gen yang telah mendaftar menjadi anggota
27	17 Februari 2009	Mengurutkan data base sobat gen yang telah mendaftar.
28	18 Februari 2009	Ikut promosikan Radio Gen FM di beberapa tempat Kuliah di Jakarta.
29	19 Februari 2009	Memasukkan data base sobat gen yang telah mendaftar menjadi anggota
30	20 Februari 2009	Mengurutkan data base sobat gen yang telah mendaftar.

PERALATAN STUDIO SIARAN RADIO 98,7 Gen FM

A. Studio Siaran On Air

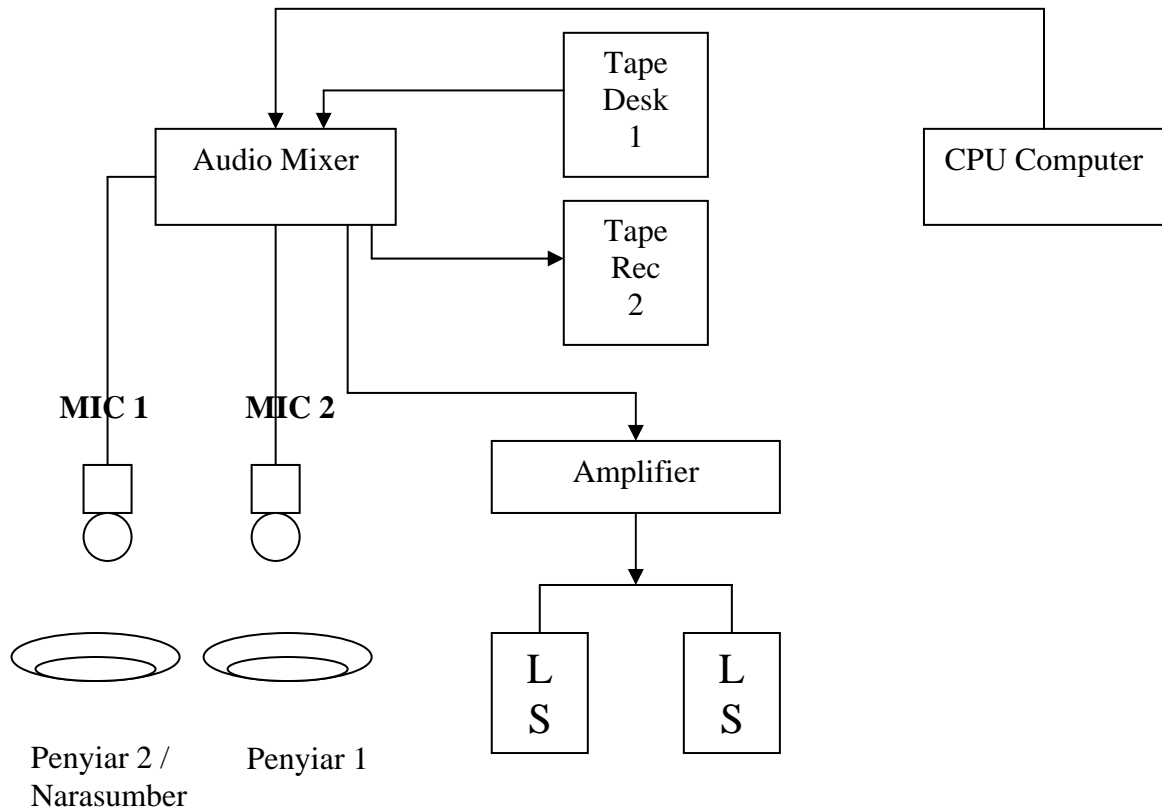

Peralatan yang ada :

1. Mic (dua buah) berfungsi menambah getaran suatu menjadi getaran listrik.
2. Tape Deck 1 untuk sumber suara untuk narasai / dialog.
3. 1 Unit komputer, sumber suara untuk musik / sound effect.
4. Tape recorder 2 (satu buah) untuk membuat master tape (merekam).
5. Loud speaker, untuk merubah getaran listrik menjadi getaran suara.
6. Amplifier sebagai penguat suara.
7. Audi mixer (satu buah)

B. Studio Siar (Off Air) Studio Rekaman

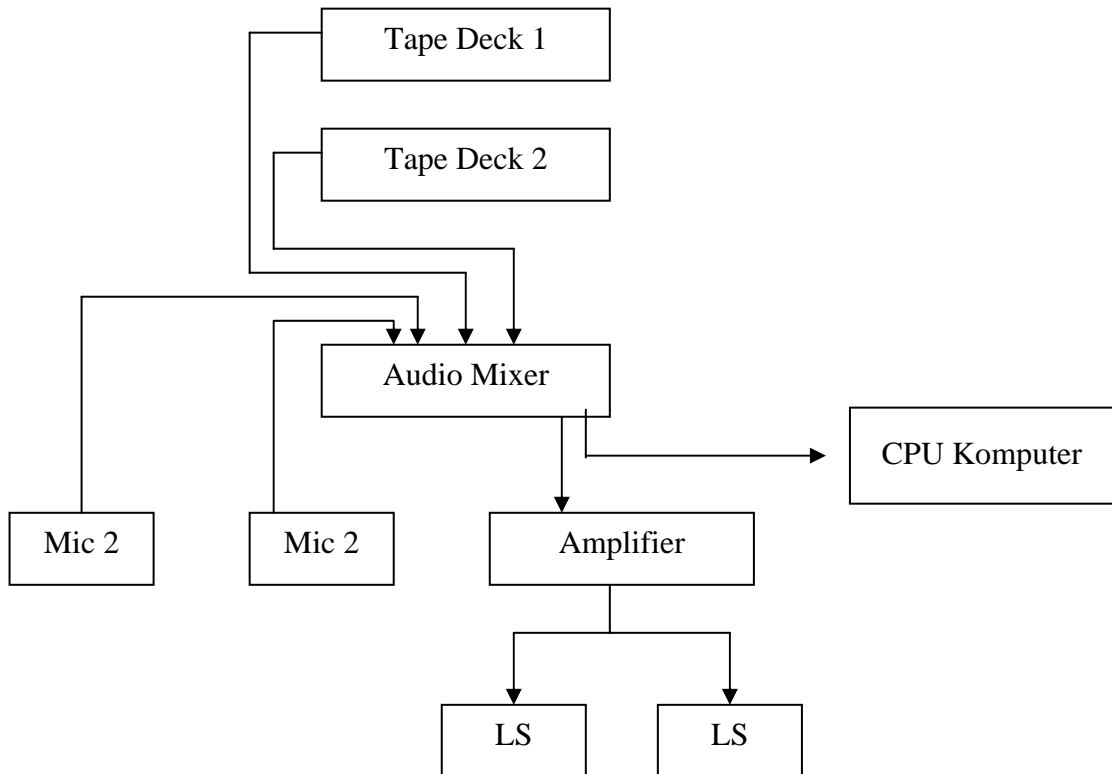

Semua sumber suara dari dua buah mic, satu buah tape desk, semuanya merupakan line out put masuk ke line input audio mixer. Output audio mixer masuk ke amplifier untuk menghasilkan suara dan ke line input tape recorder untuk direkam, loudspeaker untuk memonitor hasil pembuatan iklan, jingle radio Gen FM 98.7 dan opening atau closing tune suatu program acara, pada bagian diatas hasil rekaman masternya berupa kaset. CPU untuk editing dan mixing.